



BLINDSTICHFUß

Mit diesem Nähfuß werden Bündchen an Strickstoffe angenäht und an Rücken und Hosenaufschlägen unsichtbare Säume erzeugt.

Overlock vorbereiten:

Stichtyp:	3-Faden-Overlockstich, schmal
Oberfadenspannung:	Standardeinstellung (siehe Handbuch)
Nadel:	Rechte Nadel
Obermesser:	Aktiviert (Schnittbreite 5)
Stichlänge:	4
Einstellung Differentialtransport:	1,0

Nähen:

1. Setzen Sie den Blindstichfuß ein.
2. Falten Sie den Stoff wie abgebildet und legen Sie ihn mit der linken Seite nach oben unter den Blindstichfuß.
3. Lösen Sie die Schraube (1) am Nähfuß und passen Sie die Führung so an, dass die Nadel knapp in die Stoffkante einsticht.
4. Führen Sie den Stoff beim Nähen so mit der Hand, dass

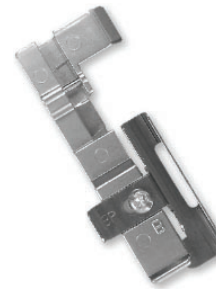
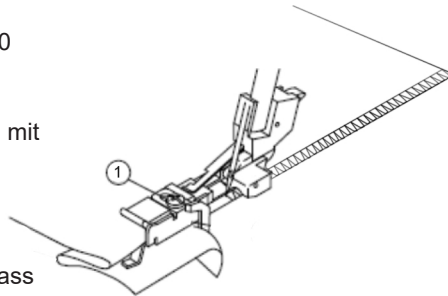

PERLENFUß

Mit diesem speziellen Overlockfuß lassen sich Perlen verschiedenster Art an eine umgelegte Stoffkante annähen.

Overlock vorbereiten:

Stichtyp:	3-Faden-Overlock
Oberfadenspannung:	Standardeinstellung (siehe Handbuch)
Nadel:	Nur linke Nadel
Obermesser:	Festgestellt
Stichlänge:	4
Einstellung Differentialtransport:	1,0

Nähen:

1. Setzen Sie den Perlenfuß ein.
2. Führen Sie das Ende der Perlen- bzw. Paillettenschnur in die Führung (1) am Nähfuß ein.
3. Drehen Sie das Handrad zu sich hin und sichern Sie die Perlenschnur so mit 2 bis 3 Stichen.
4. Falten Sie die Stoffkante um und bügeln Sie darüber. Legen Sie den Stoff unter den Nähfuß. Führen Sie die umgelegte Stoffkante am festgestellten Obermesser (1) entlang. Siehe Abbildung.
5. Drücken Sie beim Nähen leicht mit Ihrem linken Finger auf die Perlen.
6. Nähen Sie die letzten Stiche, indem Sie das Handrad zu sich hin drehen. So verhindern Sie, dass Nadel oder Greifer auf die Perlen auftreffen.

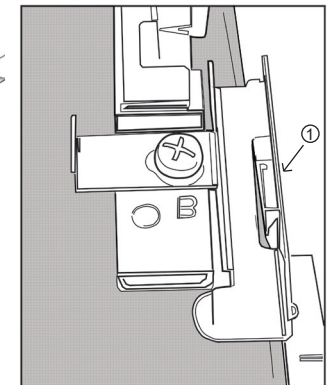
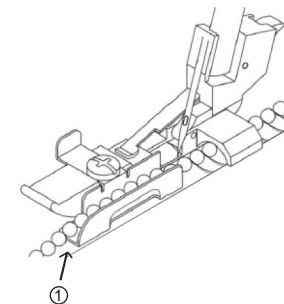

GUMMIBANDFUß

Der Gummibandfuß kann gleichzeitig 6–12 mm breite Gummibänder führen, sie dehnen und annähen.

Overlock vorbereiten:

Stichtyp:	3-Faden-Overlockstich, breit
Oberfadenspannung:	Standardeinstellung (siehe Handbuch)
Nadel:	Linke Nadel
Obermesser:	Aktiviert (Schnittbreite 5)
Stichlänge:	4
Einstellung Differentialtransport:	1,0

Nähen:

1. Lösen Sie vorm Einsetzen des Gummibandfußes in die Maschine die Spannungsschraube (1), führen Sie das Gummiband in den Nähfuß ein und passen Sie die Dehnung über die Spannungsschraube (1) an. Siehe Abbildung.
2. Setzen Sie nun den Gummibandfuß ein und ziehen Sie das Gummiband hinter den Nähfuß.
3. Drehen Sie das Handrad zu sich hin, um das Gummiband mit 2 bis 3 Stichen zu sichern.
4. Legen Sie den Stoff unter den Nähfuß und nähen Sie Gummiband und Stoff zusammen.
5. Passen Sie die Spannung bei Bedarf an.

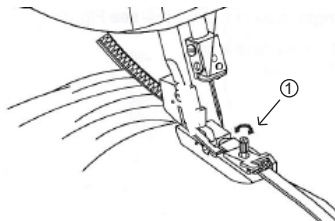



KRÄUSELFUß

Dieser Nähfuß eignet sich am besten zum Kräuseln von Stoff beim Nähen von Stufenröcken, Passen, Bündchen und Rüschen an Kleidung usw. Außerdem können Sie mit diesem Nähfuß zwei Stofflagen zusammennähen und dabei gleichzeitig die untere Lage kräuseln.

Overlock vorbereiten:

Stichtyp:	4-Faden-Overlock
Oberfadenspannung:	Standardeinstellung (siehe Handbuch)
Nadel:	2 Nadeln
Obermesser:	Aktiviert
Stichlänge:	4

Nähen:

1. Setzen Sie den Kräuselfuß ein.
2. Legen Sie den zu kräuselnden Stoff mit der rechten Seite nach oben unter den Nähfuß (2). Legen Sie den Stoff, der glatt bleiben soll, mit der linken Seite nach oben zwischen Nähfuß und unteres Metallteil (1).
3. Drehen Sie am Handrad, um die beiden Stofflagen mit 2 bis 3 Stichen aneinander zu sichern.
4. Halten Sie oberen und unteren Stoff beim Nähen fest und führen Sie sie unabhängig von einander.

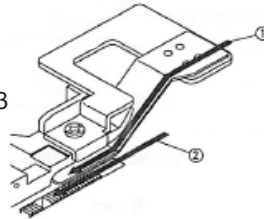
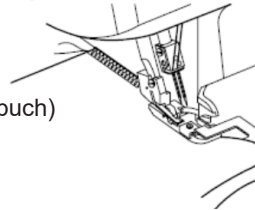

NADELEINFÄDLER UND NADEL WECHSELN



Nadel wechseln:

1. Schalten Sie den Hauptschalter aus
2. Entfernen Sie die alte bzw. beschädigte Nadel.
3. Halten Sie den Griff (1) fest und setzen Sie die Nadel mit der flachen Seite an der flachen Stelle der Öffnung in den Nadeleinfädler ein. Siehe Abbildung.
4. Schieben Sie die Nadel so weit wie möglich in die Nadelklemme.
5. Halten Sie den Halter an seinem Platz und ziehen Sie die Nadelklemmschraube fest an.

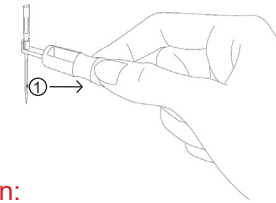

Nadel einfädeln:

1. Schalten Sie den Hauptschalter aus
2. Halten Sie den Griff (1) des Nadeleinfädlers mit der Markierung (2) nach oben fest. Führen Sie den Faden von rechts nach links in die Y-förmige Aussparung (3) am Knauf ein.
3. Bringen Sie die V-förmige Aussparung (4) über die Nadel – genau über das Nadelöhr.
4. Schieben Sie den Einfädler mit leichtem Druck an der Nadel herunter, bis sich der Einfädelstift in das Nadelöhr bewegt.
5. Drücken Sie auf den Griff (1).
6. Ziehen Sie den Einfädler vorsichtig aus der Nadel.

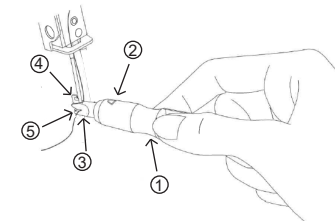

PASPELFUß

Mit diesem speziellen Nähfuß lassen sich Paspeln in einem Schritt zwischen zwei Stofflagen einnähen.

Overlock vorbereiten:

Stichtyp:	4-Faden-Overlockstich oder 3-Faden-Overlockstich, breit
Oberfadenspannung:	Standardeinstellung (siehe Handbuch)
Nadel:	2 Nadeln oder linke Nadel
Obermesser:	Aktiviert
Stichlänge:	3-4
Einstellung Differentialtransport:	1,0

Nähen:

1. Setzen Sie den Paspelfuß ein
2. Legen Sie den oberen Stoff rechts auf rechts auf den unteren Stoff.
3. Legen Sie die Kordel (Paspel) zwischen oberen und unteren Stoff und schieben Sie sie unter den Paspelfuß. Richten Sie die Kordel (Paspel) unter der Aussparung im Paspelfuß aus. Siehe Abbildung.
4. Führen Sie Stoffe und Paspel beim Nähen.

